

## Chronologie sélective

Diplômés d'un Master en Arts visuels à l'Institut Kunst de la Hochschule für Gestaltung und Kunst Basel FHNW à la suite d'études entre Bâle, New York et Vienne, Flurina Badel (née en 1983 à Lavin, GR) et Jérémie Sarbach (né en 1991 à Binn, VS) travaillent en duo depuis 2014. Lauréats d'une bourse ArtPro Valais en 2016 et nominés au Basler Medienkunstpreis en 2018, le duo d'artistes a participé à plusieurs résidences, au Canada, en Autriche et en Suisse. Il présente régulièrement son travail dans le cadre d'expositions personnelles et collectives.

### Expositions individuelles

2019	<i>PARAVENT</i> , sic! Elephanthouse, Lucerne <i>TRAIN TO BE A TRIBE</i> , Delta II, Bâle et Proyecto AMIL, Tschlin	2016	<i>DE NOVO</i> , Galerie IDEA FIXA, Bâle
2018	<i>MAMMA</i> , Zehntscheuer, Merdinger Kunstforum, Merdingen (DE)	2014 – 2015	<i>OUR BEDROOM</i> : cycle de 13 expositions à Bâle, Zuoz et Brooklyn (US)
2017	<i>Nouvelle génération</i> , GPS, Le Manoir de la Ville de Martigny, Martigny		

### Expositions collectives

2019	<i>I-HOOD</i> , exposition des Bachelor et Master, Institut Kunst HGK FHNW, Kunsthautbaselland, Mutenz/Bâle <i>Be, colored</i> , Ewha Media Art Presentation, Ewha Womans University, Séoul (KR)	2016	2da Gran Bienal Tropical, Puerto Rico (US) Organized orgasms, Gutleut, Mainz (DE)
2018	UM-Festival, Uckermark (DE) <i>Alles Fassade Arthur#12</i> , Kunsthalle[n]-Toggenburg, Krinau	2015	<i>IMPRESSION – Ausstellung für Druckgraphik</i> , Kunsthaut Grenchen, Granges <i>Mx. World. On the Million Genders of the Real</i> , exposition des Master en Arts visuels 2015, Institut Kunst HGK FHNW, Kunsthalle Basel, Bâle <i>Ange(se)hen – Die Gesichter einer Stadt</i> , Basler Münster, Bâle <i>ZUR FROHEN AUSSICHT</i> , Ernen <i>Übermorgenkünstler</i> , Staatliche Kunsthalle Baden, Baden (DE)
2017	<i>CATCH OF THE YEAR</i> , Dienstgebäude, Zurich <i>Alternative Tricks – Seriöse Daten</i> , Masein Mountain College, Masein <i>HOMELESS</i> , Pop up project space, Miami (US) <i>Sechsendreissigminus</i> , Kunsthalle Luzern, Lucerne		

### Performances

2019	par Fred Frith pour <i>PARAVENT</i> , sic! Elephanthouse, Lucerne <i>LONG WAY HOME</i> , Zur Frohen Aussicht, Ernen <i>WE, THE FOODIMALS</i> , Delta II, Bâle et Proyecto AMIL, Tschlin	2019	Prix culturel Manor Valais Résidence Kunstdepot Göschenen
2018	<i>LONG WAY HOME</i> , Val Tuoi, Guarda	2018	Résidence canton des Grisons, Vienne
2016	<i>FONDUE FOR CRANE</i> , Art des Hauses, Büsserach <i>TALEPUMPINGBEATMACHINE</i> , Brussels Planetarium Poetry Fest, Bruxelles	2017	Résidence Fundaziun Nairs, Scuol Bourse Fachausschuss Film und Medienkunst BS/BL, Bâle
2015	<i>PLAY THE SCULPTURE SKYPE</i> , Home Sweet Home, Artothèque de Strasbourg (FR) <i>TALEPUMPINGBEATMACHINE</i> , ACT Basel, Bâle <i>CHERRIES FOR DRUMSET</i> , Neuer Shed, Frauenfeld	2016	Bourse ArtPro Valais Bourse canton des Grisons Résidence Atelier Mondial, Darling Foundry, Montréal (CA)

### Prix, bourses et résidences

### Emission télévisée

« Couples d'artistes », Tandem, Canal 9, 17 septembre  
2019 (dès 20'): <https://canal9.ch/tandem-integral-les-couples-dartistes/>

### Publications

Flurina Badel et Jérémie Sarbach, *Our Bedroom*, Bâle,  
Christoph Merian Verlag, 2017.

*Nouvelle Génération: Eric Philippoz et Badel & Sarbach*,  
cat. exp. Kunstverein Oberwallis et Manoir de la Ville de  
Martigny, Service de la Culture du Valais, 2016, pp. 14-21.



Pour des informations plus détaillées voir:  
<https://badelsarbach.com/>

du 30 novembre 2019  
au 08 novembre 2020

## Little Sun Back Here a post-periphery poem

Prix culturel Manor Valais 2019  
Badel/Sarbach

Le soleil façonne nos vies. Par sa course perpétuelle, il rythme notre quotidien, agit sur notre corps et régule notre environnement. Son va-et-vient au-dessus de l'horizon, entre apparitions et disparitions, organise nos journées et structure notre existence. À l'occasion du Prix culturel Manor Valais 2019, l'exposition sur le travail de **Flurina Badel** (\*1983 à Lavin, GR) & **Jérémie Sarbach** (\*1991 à Binn, VS) s'organise autour du thème du soleil. Elle se présente en trois volets: le premier au **Musée d'art du Valais** à Sion, le second dans le village de **Binn** (Vallée de Conches) et le troisième sous la forme d'un **livre-objet**.

Notre relation au territoire et à la nature se situe au cœur des questionnements du duo d'artistes. Pour cette exposition, cette thématique est abordée à travers la rencontre du soleil et du bois. Et si la trajectoire du soleil était contrariée? Sa lumière recréée artificiellement? L'ordre naturel inversé? Nos repères en seraient-ils bouleversés?

Un solarium détourné de son usage habituel, un grenier désaxé et une publication qui véhicule une part du soleil: ces trois éléments de l'exposition questionnent notre rapport à la nature et à la technologie, à l'authenticité et à l'artificialité, à la durabilité et à l'éphémère. En jouant avec le pouvoir de transformation du soleil, Flurina Badel & Jérémie Sarbach brouillent les frontières entre la nature et l'artifice, déjouent l'ordre des choses et bousculent notre perception de la temporalité. Leurs installations créent des inversions et des décalages dans notre relation à l'environnement: ce qui paraissait central devient périphérique, ce que nous croyions être à l'arrière-plan se voit projeté au-devant de notre paysage mental. Dans cet univers un peu surréaliste où les enjeux de proximité se réinventent, c'est toute la perspective classique qui est remise en question, qu'elle soit écologique ou relationnelle.

### Une exposition en trois volets

*Little Sun Back here. a post periphery-poem* est un projet qui se déploie dans le temps et dans l'espace. Une exposition en trois actes qui dialoguent d'un lieu à l'autre, abordant le rapport de la société au paysage dans une perspective contemporaine renouvelée.



**Un solarium au Musée d'art du Valais à Sion**  
du 30 novembre 2019 au 8 novembre 2020

**Little Sun Back Here. a post periphery poem, 2019**  
Installation (90 planches en bois de mélèze, plexiglas, solarium)  
pièce unique  
De cette installation sera issue une édition de 90 œuvres.

L'espace d'exposition temporaire nommé Au Quatrième se transforme en un véritable atelier où se réinvente la lumière du soleil. Au sein même du Musée d'art, cette installation évoluera de novembre 2019 à novembre 2020 autour d'un mélèze de cinq mètres de long. Débité en planches, ce tronc d'arbre sera soumis chaque jour aux rayons ultraviolets d'un solarium. Sous l'action des lampes UV, la surface du bois fraîchement coupé se teintera d'une patine. Comme une peau qui bronze au soleil de façon accélérée, les planches seront marquées par les indices du temps. Tel un gisant, l'arbre coupé devient un corps dans ce solarium détourné de son usage habituel. Mais une empreinte, sorte de « tatouage », apparaîtra peu à peu sur le bois, révélant une matière organique toujours vivante, en évolution permanente.

L'espace muséal, – lieu par excellence de conservation du patrimoine où les rayonnements UV, nocifs pour les œuvres, sont particulièrement redoutés –, devient soudain un lieu de création où une lumière solaire artificielle façonne l'œuvre en temps réel. Une installation *in situ* qui évolue sous nos yeux et s'invente durant toute la durée de l'exposition.

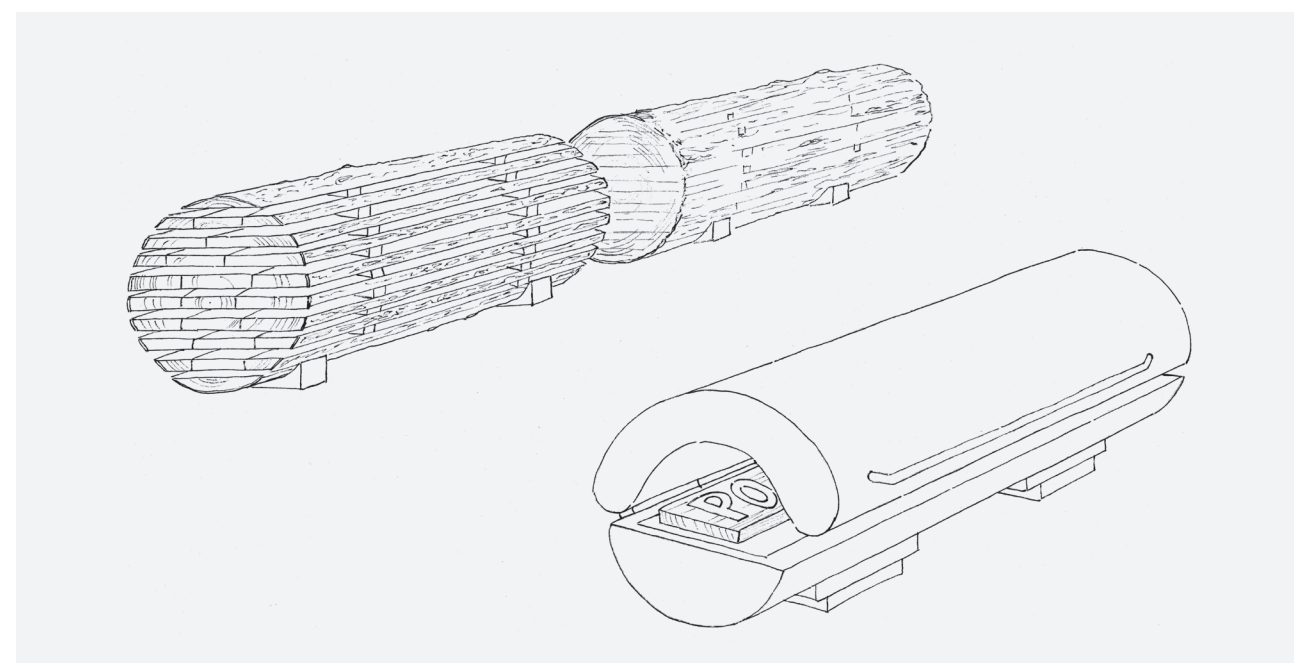

**Un grenier désaxé à Binn**  
dès le 28 juin 2020

Dès le 28 juin 2020 les artistes inviteront le public à suivre hors les murs la course du soleil et son action sur le bois. Au cœur du village de Binn, un ancien grenier se présente avec ses trois façades en mélèze orientées à l'est, au sud et à l'ouest, colorées par le soleil au fil des siècles. Seule sa façade nord, peu exposée à la lumière, a été épargnée de cette coloration.

Témoignage de l'histoire de l'agriculture et des rapports entretenus originellement par les paysans à l'environnement alpin, ce grenier, situé sur un site d'importance nationale inscrit à l'ISOS (Inventaire fédéral des sites construits d'importance nationale à protéger en Suisse) fait aujourd'hui partie du patrimoine valaisan, symbole d'une vie rurale disparue.

Le geste artistique de Badel/Sarbach consiste à soumettre la bâtisse à une rotation de 180 degrés, de façon à exposer sa façade nord en plein soleil et la faire « bronzer » progressivement. Entourée par les anciens greniers de Binn, celui-ci, orienté différemment et peu à peu vieilli par la lumière sur ses quatre côtés, fera figure d'exception : isolé parmi les siens, seule variante dans un ensemble immuable, ce grenier « retourné » sur lui-même troublera notre regard ; il invitera à suivre, par le brunissement lent du bois, le passage du temps. En faisant pivoter le grenier sur son axe, les artistes perturbent le paysage de façon subtile, sans effectuer d'ajouts ou de soustractions. Dissident, leur geste questionne le conformisme et s'amuse à déjouer l'ordre des choses.



**Un livre-objet**  
à paraître en juin 2020

Troisième volet de cette exposition, une publication sous la forme d'un calendrier amènera le soleil auprès des visiteurs. Ce livre-objet se présente comme une éphéméride qui retranscrit au jour le jour la trajectoire du soleil au-dessus de l'atelier des deux artistes, situé à Guarda (Grisons).

Chaque jour, un feuillet à détacher donnera à éprouver physiquement le passage du temps. À l'heure des technologies de géolocalisation et de mesures météorologiques, le choix délibéré d'un objet papier, tangible, rappelle le bois dont il est issu et que l'on retrouve dans les trois volets de cette exposition. En indiquant très précisément l'emplacement exact du soleil par rapport à leur atelier, les artistes relient leur lieu de vie au nôtre, et nous invitent à les rejoindre par l'imaginaire, bousculant la vision conventionnelle qui oppose le centre et la périphérie.

**Poursuivra à travers les salles du musée**

Cafétéria : « Couples d'artistes », Tandem, Canal 9, 17 septembre 2019, 5'48''

Salle 14 : Flurina Badel & Jérémie Sarbach, *De Novo*, 2018, vidéo HD, 34'7''

**Evénements et programme  
de médiation culturelle**

**Dimanche 2 février à 14h30**  
visite avec Maelle Tappy, commissaire  
de l'exposition

**Mardi 25 février 2020 à 14h**  
atelier *Photosynthèse* pour petits et grands

**Dimanche, 5 avril 2020 à 14h30**  
*L'art, la nouvelle Terre et moi*, discussion entre  
les artistes et Dominique Bourg, philosophe de  
l'environnement

**Dimanche 7 juin 2020 à 14h30**  
visite avec Maelle Tappy, commissaire  
de l'exposition

**Dimanche 28 juin 2020 de 12h à 19h**  
*Journée au soleil*, en présence des artistes :  
visite du Musée d'art du Valais, trajet en bus  
vers Binn, vernissage de l'installation et de la  
publication, retour à Sion pour 19h.

**Dimanche 4 octobre 2010 à 14h30**  
atelier *Photosynthèse* pour petits et grands

**Samedi 7 novembre 2020**  
Nuit des Musées de 20h à 23h, en présence  
des artistes. Projection à 21h.